

La serie de válvulas de ventilación **V/P** se instalan en depósito de combustible estancos con el fin de liberar las posibles acumulaciones de presión.

El diseño consta de una válvula de placa accionada con muelle, una junta flexible y un filtro metálico integrado.

Especificaciones

Características mecánicas

Carcasa:	Acero dulce zincado
Junta:	Viton
Filtro:	Malla de latón

Otros parámetros

Presión de funcionamiento:	0,5/2,5 psig (ajuste de fábrica)
Temperatura de funcionamiento:	De -40 °C a +80 °C
Roscas:	3" BSPT de serie con 4" ó 5" BSPT opcional
Peso (3" BSPT):	0,8 kg

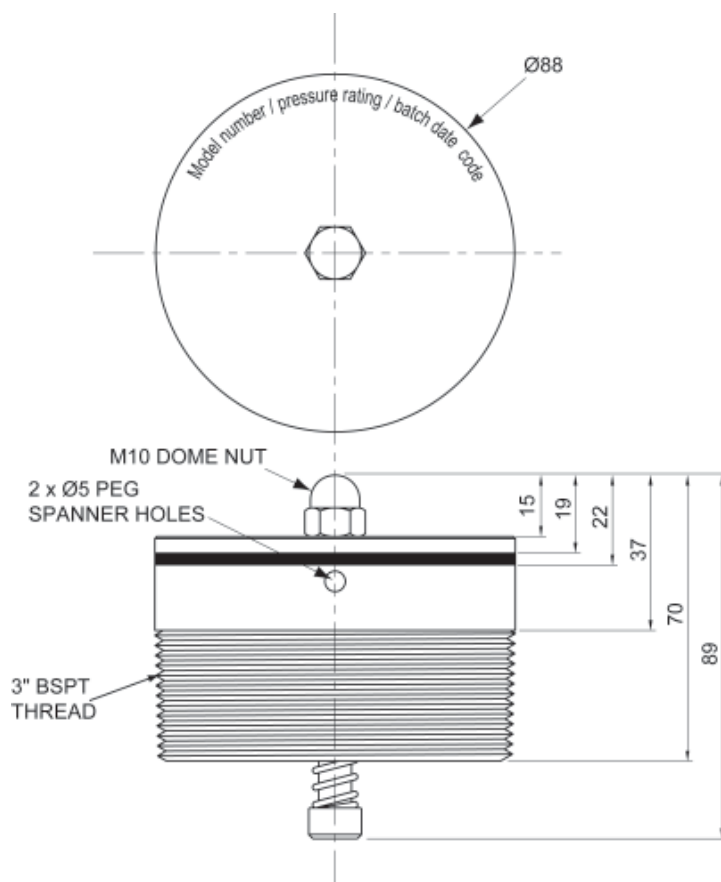

Fozmula Limited, Berrington Road, Leamington Spa, Warwickshire, CV31 1NB, Reino unido
Tel: +44(0)1926 466700 Fax: +44 (0)1926 450473 E-mail: sales@fozmula.com Sitio Web: www.fozmula.com

E. & O. E. © Fozmula Limited. Marzo de 2007 Edición número 2

Como que los productos sean apropiados para un fin depende de una amplia variedad de factores que Fozmula no puede controlar, Fozmula Limited espera y asume que el cliente realizará los ensayos y evaluaciones necesarios para determinar que tales productos sean adecuados para su aplicación particular. Si bien se toman todas las medidas necesarias para garantizar que los datos indicados anteriormente son correctos en el momento de la impresión, Fozmula Limited se reserva el derecho a realizar cambios materiales o técnicos sin previo aviso.